

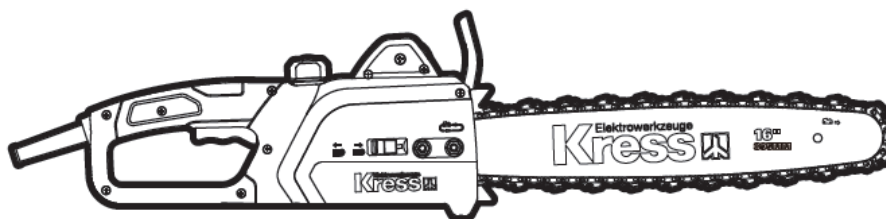

Электрическая цепная пила

KG360



ТЕХНИКА БЕЗОПАСНОСТИ ПРИ ОБРАЩЕНИИ С ИЗДЕЛИЕМ

Общие правила техники безопасности при работе с электроинструментом

 **ПРЕДОСТЕРЕЖЕНИЕ:** Внимательно ознакомьтесь со всеми предостережениями и инструкциями по технике безопасности. Невыполнение предостережений и инструкций может привести к поражению электрическим током, пожару и/или серьезным травмам.

Сохраните все предостережения и инструкции для дальнейшего пользования.

В дальнейшем термин “электроинструмент” используется как для работающего от сети (проводного) электроинструмента, так и для электроинструмента, работающего от аккумулятора (беспроводного).

1) Безопасность на рабочем месте

а) Содержите рабочее место в чистоте и хорошо освещенным. Загроможденные и плохо освещенные зоны способствуют возникновению несчастных случаев.

б) Не работайте с инструментом во взрывоопасной атмосфере, в присутствии воспламеняемых жидкостей, газов или пыли. Возникающие при работе электроинструмента искры могут привести к воспламенению горючих веществ.

с) При работе с инструментом дети и посторонние должны находиться на безопасном расстоянии. Отвлечение внимания может привести к потере вами контроля.

2) Электробезопасность

а) Штепсельные вилки электроинструментов должны соответствовать розеткам. Никогда никоим образом не изменяйте соединительную вилку. При заземленных электроинструментах не используйте никаких переходников. Неизменные вилки и соответствующие розетки снижают риск поражения электротоком.

б) Избегайте физического контакта с заземленными поверхностями, такими, как трубы, радиаторы, плиты и холодильники. Риск поражения электротоком повышается, если ваше тело будет заземлено.

с) Не подвергайте электроинструменты воздействию дождя или высокой влажности. Попадание воды в электроинструмент повышает опасность поражения электротоком.

д) Правильно обращайтесь с электрокабелем. Никогда не используйте кабель для переноски электроинструмента, а также не тяните за кабель для выключения из розетки. Держите кабель на безопасном расстоянии от источников тепла, масла, острых кромок и движущихся частей. Поврежденные или запутанные кабели повышают риск поражения электротоком.

е) При работе с электроинструментом вне помещений используйте удлинители, которые предназначены для работы на открытом воздухе. Это снижает риск поражения электротоком.

ф) При использовании электроинструмента во влажном помещении его необходимо подключать к электросети через устройство защитного

отключении (УЗО). Использование УЗО снижает риск поражения электротоком.

3) **Личная безопасность**

a) Будьте внимательны: следите за тем, что вы делаете, и руководствуйтесь здравым смыслом, работая с электроинструментом. Не используйте электроинструмент, если вы устали или находитесь под воздействием сильнодействующих средств, алкоголя или медикаментов. Потеря внимания даже на короткое мгновение при работе с электроинструментом может привести к серьезным травмам.

b) Используйте индивидуальные средства защиты. Всегда надевайте средства защиты глаз. Такие средства защиты, как респиратор, нескользящая защитная обувь, каска или защитные наушники, используемые в соответствующих условиях, снижают риск получения травм.

c) Предотвращайте случайный запуск электроинструмента. Убедитесь, что выключатель находится в положении "Выключено" перед подключением к электросети и / или аккумуляторной батареи, сборкой или переносом электроинструмента. Переноска инструмента с пальцем на кнопке пуска или включение в сеть электроинструмента с включенным выключателем способствует несчастному случаю.

d) Удаляйте все регулировочные приспособления или гаечные ключи перед включением электроинструмента. Оставленные на вращающихся деталях электроинструмента, они могут привести к травме.

e) Не перенапрягайтесь. Постоянно занимайте устойчивое положение и поддерживайте равновесие. Это позволяет лучше контролировать электроинструмент в непредвиденных ситуациях.

f) Одевайтесь надлежащим образом. Не надевайте свободную одежду или украшения. Держите волосы, одежду и перчатки на расстоянии от движущихся частей. Свободную одежду, украшения или длинные волосы может затянуть в движущиеся части.

g) Используйте предусмотренные средства и устройства для сбора и удаления пыли, если инструмент оснащен таковыми. Использование таких средств может снизить опасности, связанные с пылью.

4) **Использование электроинструмента и уход за ним**

a) Не перегружайте электроинструмент. Используйте подходящий инструмент для каждой определенной цели. Правильно подобранный электроинструмент выполнит работу лучше и надежнее на уровне, для которого он предназначен.

b) Не используйте электроинструмент, если выключатель невозможно включить или выключить. Любой электроинструмент, который невозможно контролировать выключателем, представляет опасность и должен быть отремонтирован.

c) Отсоедините штепсель от электросети и / или аккумуляторную батарею от электроинструмента перед проведением каких-либо настроек, сменой насадок или хранением электроинструмента. Подобные предохранительные меры снижают опасность случайного пуска электроинструмента.

d) Храните не используемые электроинструменты в местах, недоступных

для детей. Не разрешайте работать с электроинструментом лицам, которые не знают его особенностей или не ознакомлены с данной инструкцией. Электроинструменты в руках необученных пользователей представляют опасность.

e) Поддерживайте электроинструмент в исправном состоянии. Проверяйте инструмент на предмет смещения или заедания движущихся частей, поломки деталей или любых иных неисправностей, могущих повлиять на работу электроинструмента. В случае повреждения следует отремонтировать электроинструмент перед применением. Многие несчастные случаи вызваны плохим уходом за электроинструментом.

f) Режущий инструмент должен быть заточенным и чистым. При поддержании режущих инструментов в надлежащем состоянии и с острыми режущими кромками вероятность их заклинивания уменьшается и ими легче управлять.

g) Используйте электроинструмент, принадлежности, сверла и т. п. в соответствии с данными инструкциями, спецификой конкретного типа электроинструмента, учитывая условия работы и выполняемую задачу. Использование электроинструмента для иных операций, помимо тех, для которых он предназначен, может привести к возникновению опасной ситуации.

5) Сервисное обслуживание

a) Ремонт электроинструмента должен выполняться квалифицированным персоналом с использованием только оригинальных запасных частей. Это гарантирует безопасность его использования.

Правила техники безопасности при работе с цепной пилой

1. Держите все части тела вдали от цепной пилы при ее работе. Перед запуском цепной пилы убедитесь, что цепь пилы ни с чем не контактирует. Невнимательность при работе с цепной пилой может привести к тому, что ваша одежда или тело будут контактировать с пилой.
2. Всегда держите цепную пилу правой рукой за заднюю рукоятку и левой рукой за переднюю рукоятку. Удержание цепной пилы с другим положением рук увеличивает риск получения травмы и не должно использоваться никоим образом.
3. Держите электроинструмент только за изолированные поверхности для захвата, поскольку цепная пила может контактировать со скрытой проводкой. Цепные пилы, контактирующие с электрическим проводом под напряжением, могут проводить это напряжение через металлические части и стать причиной поражения оператора электрическим током.
4. Наденьте защитные очки и обеспечьте защиту органов слуха. Рекомендуется использовать дополнительное защитное оборудование для головы, рук и ног. Соответствующая защитная одежда уменьшит риск возникновения травмы от отлетающего мусора или случайного контакта с пилой.

5. **Не используйте цепную пилу, находясь на дереве.** Эксплуатация цепной пилы при подъеме на дерево может привести к травме.
6. **Всегда держите равновесие и управляйте цепной пилой, только находясь на безопасной и ровной поверхности.** Скользкие или неустойчивые поверхности, такие как лестницы, могут привести к потере равновесия или контроля над цепной пилой.
7. **При обрезании веток, которые находятся под натяжением, будьте осторожны, ветка может отпружинить.** Когда натяжение древесных волокон пропадет, отпружинившая ветка может ударить оператора и/или привести к потере контроля над цепной пилой.
8. **Будьте предельно осторожны при резке сучков и саженцев.** Мелкий материал может зацепиться о цепь пилы и отлететь в вашу сторону, либо заставить вас потерять равновесие.
9. **Держите цепную пилу за переднюю рукоятку, при этом пила должна быть отключена и направлена в сторону от тела.** При транспортировке или хранении цепной пилы необходимо всегда устанавливать крышку направляющей шины. Правильное обращение с цепной пилой уменьшит вероятность возникновения случайного контакта с движущейся цепью пилы.
10. **Следуйте инструкциям по смазке, натяжению цепи и смене принадлежностей.** Неправильно натянутая или смазанная цепь может либо сломаться, либо увеличить вероятность отдачи.
11. **Держите рукоятки сухими, очищенными от масла и жира.** Скользкие ручки приводят к потере контроля.
12. **Пилите только дерево. Не используйте цепную пилу для других целей.** Например: не используйте цепную пилу для резки пластмассовых, кирпичных или не древесных строительных материалов. Использование цепной пилы для операций, отличающихся от предназначенного применения, может привести к опасной ситуации.
13. **Рекомендуется использование устройства защитного отключения с током срабатывания 30 мА или меньше.**

Причины отдачи и профилактические меры со стороны оператора:

Отдача может происходить, когда передний конец направляющей шины касается предмета, или когда дерево смыкается и зажимает цепь пилы в пропиале.

Контакт кончика в некоторых случаях может привести к внезапному обратному движению, отбрасывая направляющую шину вверх и назад по направлению к оператору.

Зажимание цепи пилы вдоль верхней части направляющей шины может быстро вытолкнуть направляющую шину назад в сторону оператора.

Любая из этих ситуаций может привести к потере контроля пилы, что может стать причиной серьезных травм. Запрещается рассчитывать исключительно на устройства безопасности, встроенные в пилу. Как оператору цепной пилы вам необходимо предпринять несколько действий, чтобы избежать несчастных случаев или травм во время работы.

Отдача является результатом неправильного использования и/или неправильного подхода к работе, либо неправильных рабочих условий; этого можно избежать,

приняв соответствующие меры, которые приводятся ниже:

- **Удерживать прочный захват, при котором ладони и большие пальцы обхватывают рукоятки цепной пилы, обе руки находятся на пиле, а корпус и руки расположены так, чтобы позволить противостоять силам отдачи.** *Силы отдачи могут контролироваться оператором, если приняты правильные меры предосторожности. Запрещается отпускать цепную пилу.*
- **Запрещается подвергать устройство избыточной нагрузке и запрещается пилить на уровне выше плеч.** *Это помогает предотвратить непреднамеренный контакт наконечника и обеспечивает лучший контроль цепной пилы в непредвиденных случаях.*
- **Использовать только запасные шины и цепи, указанные изготовителем.** *Неправильные запасные шины и цепи могут привести к повреждению цепи и/или отдаче.*
- **Необходимо следовать инструкциям изготовителя, касающимся заточки и обслуживания цепи пилы.** *Уменьшение высоты ограничителя глубины резания может привести к увеличенной отдаче.*

НЕОБХОДИМО ХРАНИТЬ ЭТИ ИНСТРУКЦИИ

Инструкции, касающиеся основных приемов валки, обрезки и сквозного пропиливания

1. Валка дерева

Когда операции распиловки и валки выполняются двумя или большим количеством людей одновременно, операция валки должна быть отделена от операции распиловки расстоянием, равным как минимум двойной высоте спиливаемого дерева. Деревья нельзя валить таким образом, который бы поставил под угрозу любого человека, задел любую линию инженерного обеспечения или стал причиной повреждения имущества. Если дерево задело какую-либо линию инженерного обеспечения, необходимо немедленно уведомить компанию коммунального обслуживания.

Оператор цепной пилы должен располагаться выше по склону, поскольку дерево может покатиться или заскользить вниз по склону после того, как оно будет спилено.

Должен быть разработан и подготовлен маршрут отхода по мере необходимости до начала пильных работ. Маршрут отхода должен прокладываться назад и по диагонали к задней части ожидаемой линии падения, как показано на рис. 1.

До начала валки следует оценить естественный наклон дерева, расположение крупных ветвей и направление ветра, чтобы определить, в какую сторону дерево будет падать.

Убрать грязь, камни, опавшую кору, гвозди и скобы из дерева.

2. Зарубной подпил

Сделать выемку на 1/3 диаметра дерева перпендикулярно к направлению падения,

как показано на рис. 1. Сначала сделать нижнее горизонтальное зарубание (W), это поможет избежать защемления либо цепи пилы, либо направляющей шины, когда будет выполняться вторая выемка (X).

3. Задний валочный рез

Выполнить задний валочный рез (Y) как минимум на 50 мм выше, чем горизонтальный рез зарубания, как показано на рис. 1. Вести задний валочный рез параллельно горизонтальному резу зарубания. Сделать задний валочный рез таким образом, чтобы осталось достаточно древесины, которая работает в качестве петли. Петля из древесины удерживает дерево от скручивания и падения в неправильном направлении. Запрещается вести рез через петлю.

Как только валочный пропил приближается к петле, дерево должно начать падать. Если есть какой-то шанс, что дерево может не упасть в нужном направлении, или оно может качнуться и зажать цепь пилы, необходимо остановить резку до завершения заднего валочного реза и использовать клинья из дерева, пластика или алюминия (Z), чтобы открыть рез и уронить дерево вдоль желательной линии падения (3).

Когда дерево начинает падать, извлечь цепную пилу из реза, остановить мотор, положить цепную пилу, а затем использовать путь отхода, как и планировалось (2). Необходимо следить за падением верхних ветвей и следить за своей стойкой.



Рис. 1

4. Обрезка дерева

Обрезка представляет собой удаление веток с поваленного дерева. Во время обрезки следует оставлять крупные нижние ветви для опоры бревна о землю. Удалить небольшие ветви за один рез, как показано на рис. 2. Ветви, находящиеся под натяжением, следует отрезать снизу вверх, чтобы избежать зажимания цепной пилы.

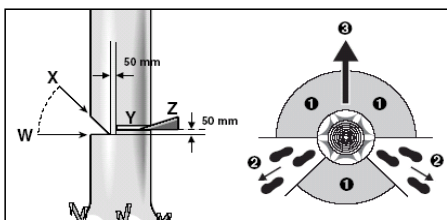

Рис. 2

5. Распиловка бревна

Распиловка представляет собой разрезание бревна на куски. Важно убедиться, что

ваши ноги имеют прочную опору, и ваш вес равномерно распределяется на обе ноги. Когда это возможно, бревно должно быть поднято и должно опираться на ветви, другие бревна или клинья. Для облегчения распиловки следуйте простым указаниям.

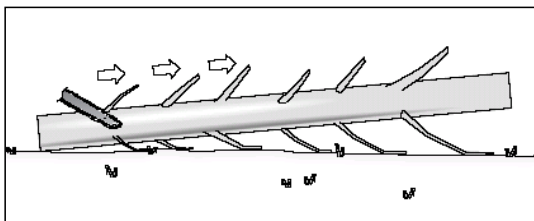
Когда бревно имеет опору по всей длине, как показано на рис. 3, его следует распиливать, начиная с верхней части (над козлами), избегайте контакта с землей, поскольку это значительно уменьшает остроту цепи.



Рис. 3

Когда бревно имеет опору с одного конца, как показано на рис. 4, отпилить 1/3 диаметра с нижней стороны (под козлами) (1). Затем сделать окончательный рез сверху (2), навстречу первому резу.

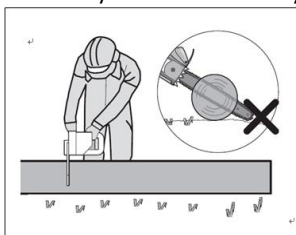

Рис. 4

Когда бревно имеет опору с обоих концов, как показано на рис. 5, отпилить 1/3 диаметра с верхней стороны (над козлами) (1). Затем сделать окончательный рез снизу (2) на нижние 2/3 диаметра, навстречу первому резу.

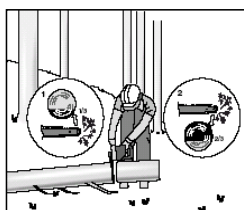

Рис. 5

При распиловке на склоне необходимо всегда стоять с той стороны бревна, которая находится выше по склону, как показано на рис. 6. При сквозном пропилах, чтобы сохранить полный контроль, сбросить давление реза у конца реза без ослабления захвата на рукоятках цепной пилы. Запрещается допускать контакт цепи с землей. После завершения реза подождать, пока цепь пилы остановится, прежде чем перемещать цепную пилу. Необходимо всегда останавливать мотор, прежде чем переходить от дерева к дереву.

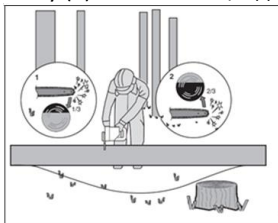

Рис. 6

УСЛОВНЫЕ ОБОЗНАЧЕНИЯ



Прочитайте руководство

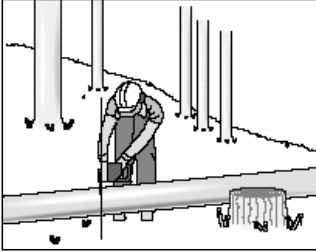

Двойная изоляция



Предостережение



Наденьте защиту органов слуха



Наденьте защиту органов зрения



Наденьте пылезащитную маску



Не подвергайте воздействию дождя



Немедленно отключить штекер от сети, если кабель поврежден или перебит.

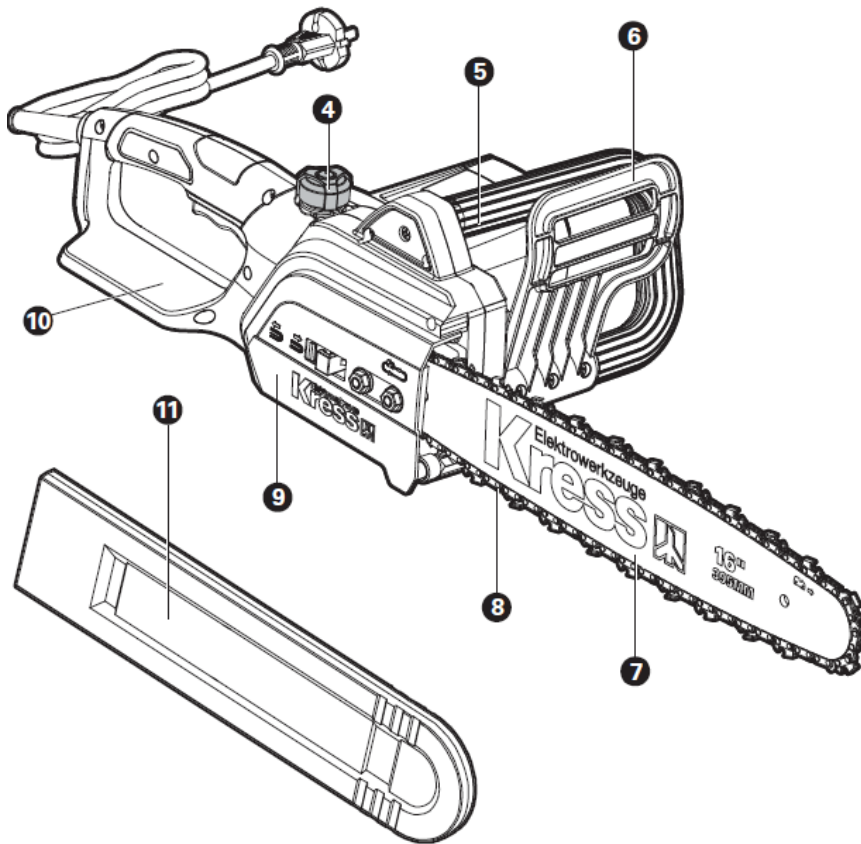
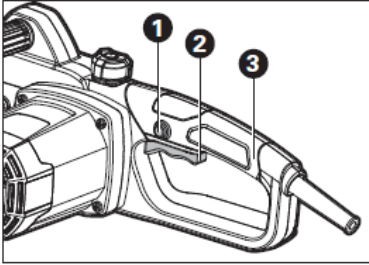

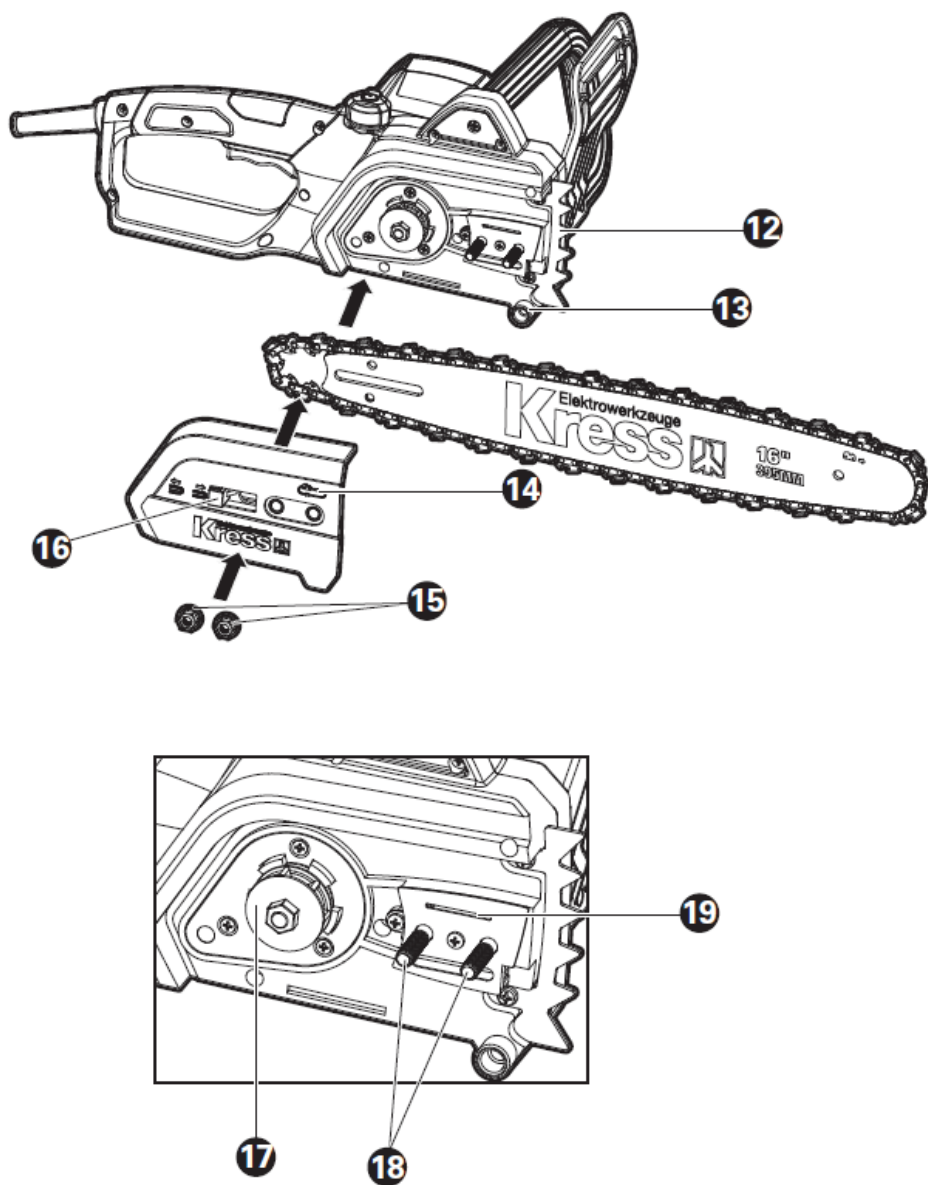

ПЕРЕЧЕНЬ КОМПОНЕНТОВ

1. Кнопка блокировки
2. Переключатель Вкл./Выкл.
3. Задняя рукоятка
4. Маслозаливная крышка
5. Передняя рукоятка
6. Устройство защиты рук
7. Направляющая шина
8. Цепь

9. Защитная крышка цепи
10. Защитное устройство задней рукоятки
11. Крышка (кожух) шины и цепи для хранения / транспортировки
12. Упор цепной пилы
13. Ограничитель цепи
14. Обозначение направления вращения цепи
15. Зажимной винт
16. Зажимной рычаг
17. Приводная звездочка
18. Отверстие фиксации шины
19. Масловыпускное отверстие
20. Индикатор уровня масла (см. Рис. F)

Не все показанные или описанные аксессуары включены в стандартный комплект поставки.

АКСЕССУАРЫ

Транспортировочная крышка	1
Цепь	1
Шина	1
Гаечный ключ	1

Мы рекомендуем вам приобрести аксессуары в том же магазине, где вам продали инструмент. Более подробная информация приводится на упаковке аксессуаров. Сотрудники магазина могут помочь вам и дать совет.

ТЕХНИЧЕСКИЕ ДАННЫЕ

Напряжение	220 В ~ 50 Гц
Номинальная мощность	1700 Вт
Длина шины	406 мм
Скорость цепи	480 м/мин
Емкость масляного бака	200 мл
Макс. длина распила	395 мм
Вес (включая цепь и шину)	4,5 кг
Класс защиты	□ / II

Предусмотренное использование

Цепная пила предназначена для валки деревьев, распиливания стволов, ветвей, деревянных балок, досок и т.д. Распилка может производиться по волокнам или поперек волокон. Данное изделие не предназначено для распилки минеральных материалов.

СБОРКА



ПРЕДОСТЕРЕЖЕНИЕ! Запрещается подключать цепь к источнику питания до окончания ее полной сборки.

Всегда используйте перчатки при работе с цепью.

СБОРКА УСТРОЙСТВА ЗАЩИТЫ РУК (См. Рис. А)

1. Поместите защитный кожух перед передней рукояткой. Убедитесь, что три отверстия на нижнем конце защитного кожуха совмещены с тремя отверстиями на нижнем конце передней рукоятки.
2. С помощью отвертки вставьте три винта в совмещенные отверстия, затяните винты и закрепите защитный кожух.
3. Убедитесь, что кожух надежно закреплен.

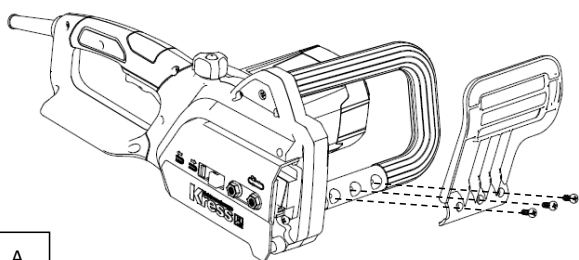

А

СБОРКА УПОРА ЦЕПНОЙ ПИЛЫ (См. Рис. В)

1. Откройте защитную крышку цепи и поместите упор цепной пилы на инструмент таким образом, чтобы отверстия в упоре совпали с отверстиями в инструменте.
2. С помощью отвертки вставьте два винта в совмещенные отверстия, затяните винты и закрепите упор цепной пилы.
3. Убедитесь, что упор надежно закреплен.

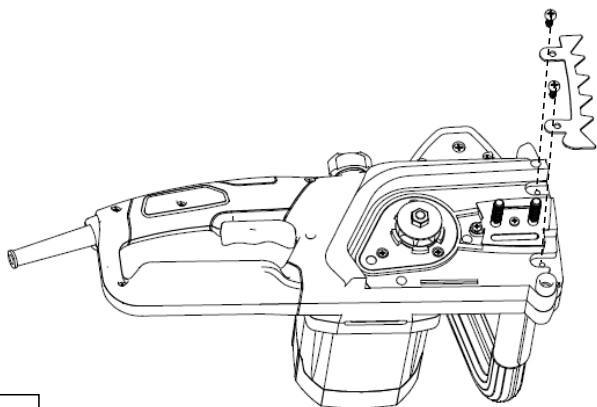

В

СБОРКА ЦЕПИ И НАПРАВЛЯЮЩЕЙ ШИНЫ

1. Аккуратно распакуйте все детали.
2. Поместите цепную пилу на твердую и ровную поверхность.
3. Используйте только оригинальные цепи Kress или рекомендованные для направляющей шины.
4. Вставьте цепь (8) в гнездо вокруг направляющей шины (7). Убедитесь, что цепь находится в правильном направлении движения, сверившись с символом на корпусе цепи (14). (См. Рис. С1) Убедитесь, что защелка натяжения цепи направлена наружу.

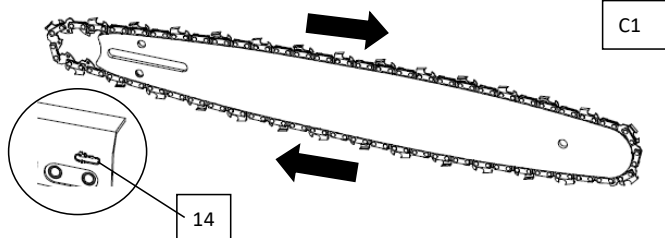

С1

14

5. Установите зажимной рычаг (16) на выступ на защитной крышке цепи (9). (См. Рис. С2)

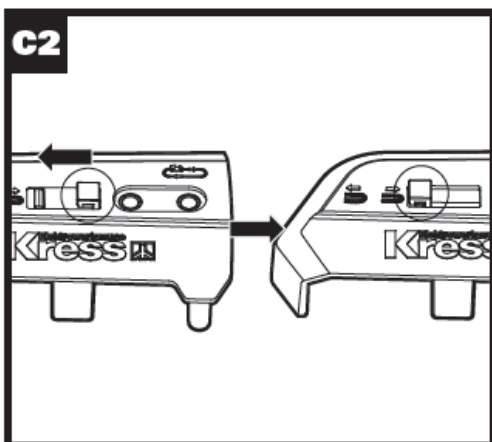

С2

6. Установите цепь на приводную звездочку (17), так чтобы отверстие фиксации шины (18) совпало со шпоночным пазом на направляющей шине. (См. Рис. С3)

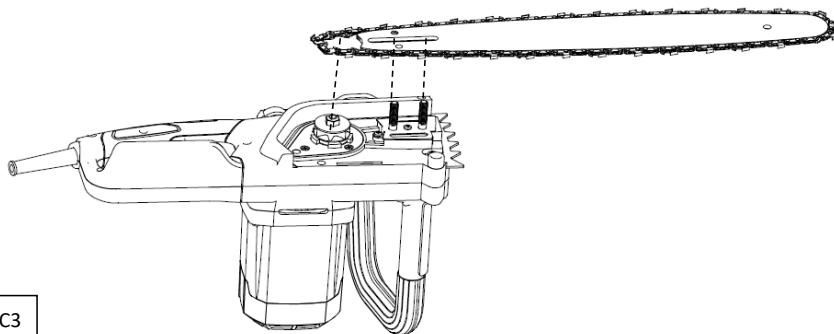

С3

7. Убедитесь, что все детали установлены правильно. (См. Рис. С4)

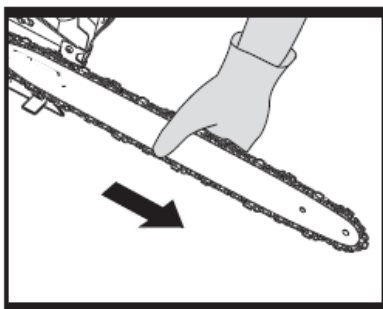

С4

8. Установите защитную крышку цепи (9), убедитесь, что ограничитель цепи (13) правильно вставлен в защитную крышку. (См. Рис. С5)

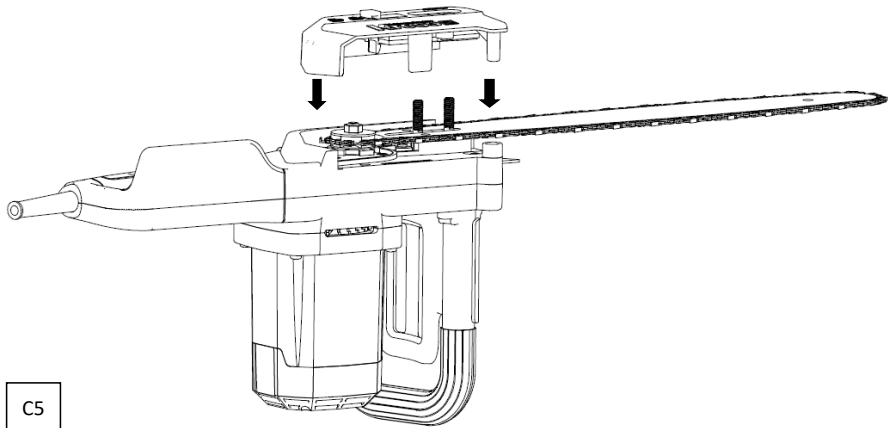

C5

9. Отпустите зажимной рычаг (16) на защитной крышке цепи (9), а затем покачивайте направляющие цепи (7) влево и вправо, пока направляющая шина (7) не будет натянута (см. Рис. C6).

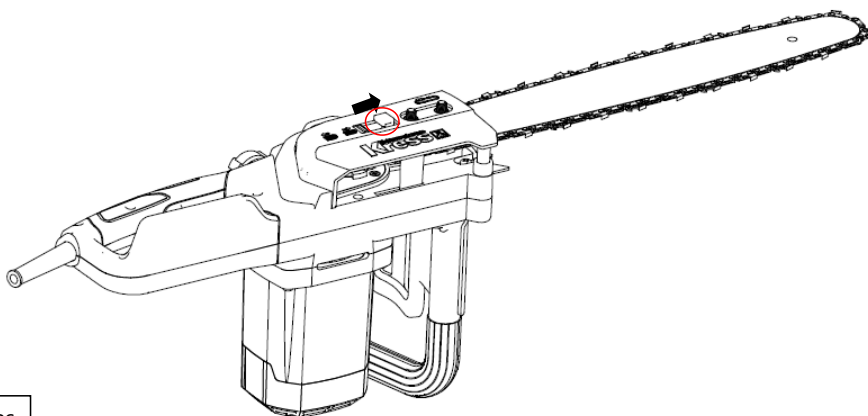

C6

10. Используйте прилагаемый гаечный ключ для закрепления зажимного винта (15) в отверстии фиксации шины (18), чтобы зафиксировать защитную крышку цепи (см. Рис. C7).

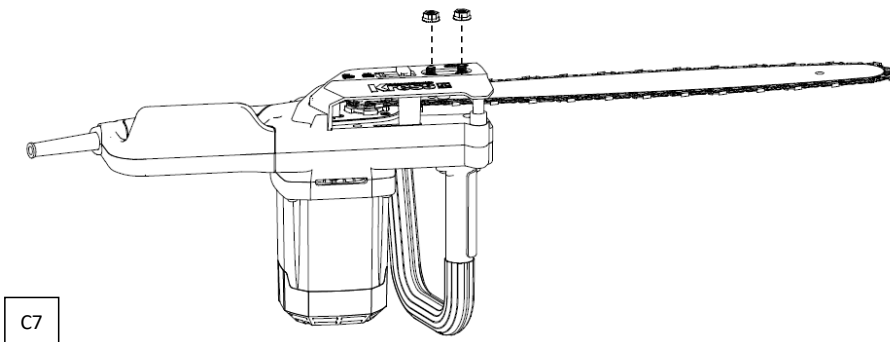

C7

11. Полностью собранный инструмент показан на рис. C8.

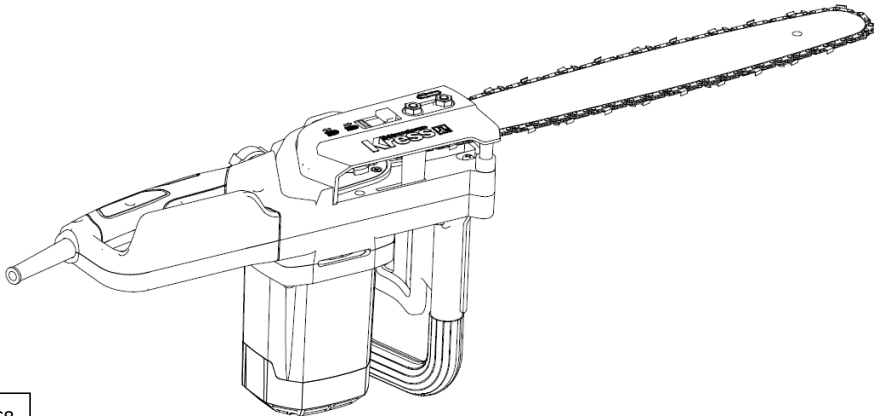

C8



ПРЕДОСТЕРЕЖЕНИЕ: Цепь еще не натянута. Натяжение цепи происходит так, как описано в разделе "Натяжение цепи".

НАТЯЖЕНИЕ ЦЕПИ

ПРИМЕЧАНИЕ: При начале эксплуатации новые цепи могут значительно растягиваться. Часто проверяйте натяжение цепи при первом использовании и затягивайте, когда цепь (8) становится слабо натянутой вокруг направляющей шины (7).



ПРЕДОСТЕРЕЖЕНИЕ:

- Отключите цепную пилу от источника питания перед натяжением цепи пилы.
- Режущие кромки на цепи острые. При работе с цепью используйте защитные перчатки.
- Всегда держите цепь натянутой. Ослабленная цепь повышает риск отдачи. Ослабленная цепь может соскочить с пильной шины. Это может привести к

травме оператора и повреждению цепи. Ослабленная цепь приводит к быстрому износу цепи, шины и звездочки.

1. Поместите цепную пилу на любую подходящую плоскую поверхность.
2. Используйте прилагаемый гаечный ключ, чтобы повернуть зажимной винт защитной крышки цепи (15) на один оборот против часовой стрелки. Когда зажимной винт (15) ослаблен, цепь будет автоматически натягиваться по направляющей шине (7). Слегка покачивайте направляющую шину (7), пока цепь не будет натянута. Натяжная пружина внутри защитной крышки цепи прикладывает усилие к направляющей шине (7) через зажимной рычаг (16), чтобы обеспечить натяжение цепи. (См. Рис. D2)
3. Правильное натяжение цепи достигается, когда цепь (8) может быть поднята приблизительно на 3-6 мм от направляющей шины (7) по центру шины. (См. Рис. D1) Используйте отвертку, чтобы передвинуть цепь вокруг направляющей шины, чтобы убедиться в отсутствии перегибов. Цепь должна свободно вращаться. (См. Рис. D3)

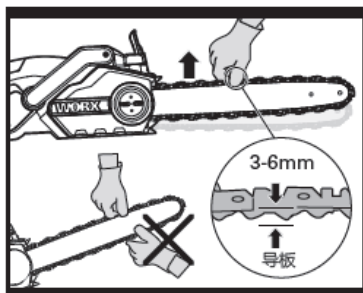

D1

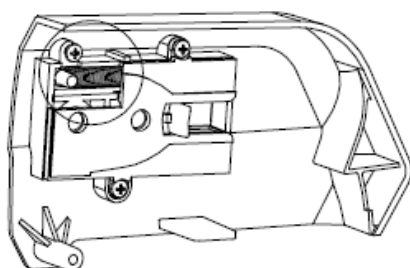

D2

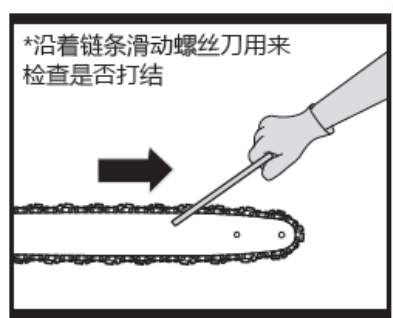

D3

4. Цепь (7) будет растягиваться во время распила и терять правильное натяжение, подтяните цепь, чтобы правильно сбросить натяжение цепи, повторив шаги 1-3, перечисленные выше.

СМАЗКА

Важно: Цепная пила не заправлена маслом. Перед использованием ее



необходимо заправить маслом. Никогда не используйте цепную пилу без масла или с низким уровнем масла, так как это приведет к значительному повреждению инструмента.

ПРИМЕЧАНИЕ: Срок службы цепи и режущая способность зависят от оптимальной смазки. Для этого цепь автоматически смазывается маслом во время работы.



ПРИМЕЧАНИЕ: Чтобы обеспечить вентиляцию масляного бака, между крышкой масляного фильтра и фильтром предусмотрены небольшие каналы для предотвращения утечек. Изделие должно оставаться в горизонтальном положении (крышкой маслозаливной горловины (4) вверх), когда оно не используется.

Для предотвращения повреждения цепной пилы важно использовать только **рекомендуемое** стандартное масло для шины и цепи. Его можно найти в том же магазине, где вы покупали эту пилу или на местном складе. **Никогда не используйте переработанное / старое масло.** Использование нерекондуемого масла аннулирует гарантию.

Проверка автоматической системы подачи масла

Правильное функционирование автоматической системы подачи масла можно проверить, запустив цепную пилу и направив кончик направляющей шины в направлении куска картона или бумаги на земле. Если на картоне образуется увеличивающееся масляное пятно, автоматическая система подачи масла работает должным образом. Если масляных пятен нет, несмотря на полный масляный бак, обратитесь к агенту по обслуживанию клиентов Kress или к уполномоченному сервисному агенту Kress.

Внимание: не касайтесь земли цепью. Выдерживайте безопасное расстояние в 30 см.

ЭКСПЛУАТАЦИЯ

1. Включение и выключение (см. Рис. E)



Внимание: Проверьте подаваемое напряжение и силу тока: Напряжение и сила тока должны соответствовать номинальным значениям на паспортной табличке.

Для включения инструмента нажмите кнопку разблокировки (1), затем до конца нажмите переключатель включения / выключения (2) и удерживайте в этом положении. Теперь кнопка разблокировки (1) может быть отпущена.

Для выключения отпустите переключатель включения / выключения.

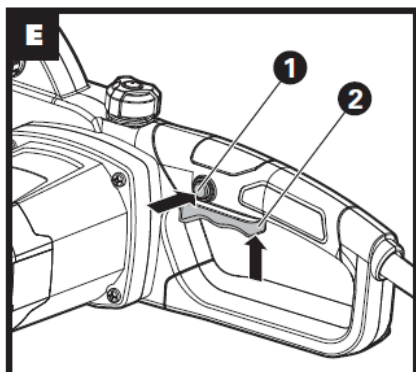

2. Резка



Важно: Заполнен ли масляный бак?

Проверяйте индикатор уровня масла (20) перед началом и периодически во время работы (см. Рис. F). Заправьте масло, когда уровень масла низкий.

Проверяйте натяжение недавно установленной цепи примерно каждые 10 минут работы.

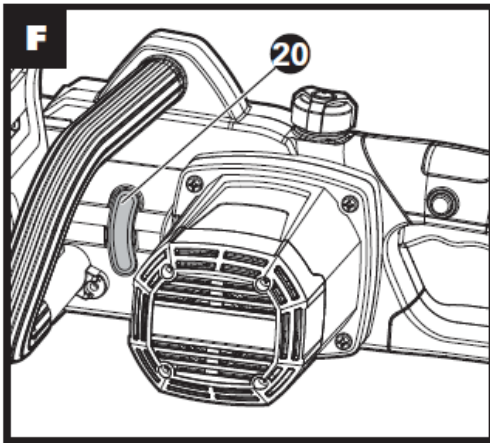

1) Подсоедините пилу к источнику питания. (См. Рис. G)

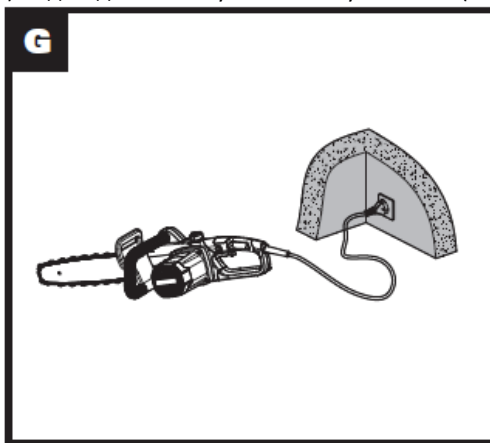

2) Убедитесь, что разрезаемая часть бревна не лежит на земле. Это оградит цепь (8) от касания земли, когда цепь пройдет через бревно. Когда цепь движется, ее касание земли опасно и приведет к затуплению цепи.

3) Крепко держите ручку пилы обеими руками. Всегда держите переднюю рукоятку левой рукой и заднюю рукоятку правой рукой. Всегда держите крепко. Все пальцы должны обхватывать рукоятки пилы. (См. Рис. Н)

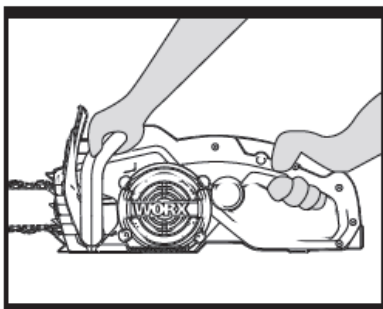

Н

4) Убедитесь, что ваши ноги стоят прочно. Держите ноги на ширине плеч. Распределите вес равномерно на обе ноги.

5) Когда вы готовы резать, полностью нажмите кнопку блокировки правым большим пальцем и сдвиньте триггерный переключатель. Это включит пилу. Освобождение триггерного переключателя выключит пилу. Убедитесь, что пила работает на полной скорости, прежде чем начинать резку.

6) При начале резки медленно придвинуть работающую цепь к дереву. Дерево должно быть как можно ближе к корпусу пилы. Прочно удерживайте пилу на месте, чтобы избежать возможного подпрыгивания или скатывания (бокового смещения) пилы.

7) Направляйте пилу, слегка надавливая на нее, не прикладывая чрезмерного усилия, не мешайте пиле работать, иначе это приведет к перегрузке электродвигателя, и он может сгореть. Пила будет работать лучше и безопаснее в том режиме, для которого она предназначена.

8) Извлекайте пилу из распила, когда она работает на полной скорости. Остановите пилу, отпустив переключатель включения / выключения. Убедитесь в остановке цепи прежде, чем положить пилу.

ПРИМЕЧАНИЕ: Продолжайте тренироваться на обрезках бревен в безопасной рабочей зоне до тех пор, пока вы не будете делать это комфортно, плавными движениями и на постоянной скорости резания.

3. Устройства защиты пилы от отдачи

На этой пиле все же возможно возникновение отдачи. Следующие меры уменьшат риск отдачи.

- Во время работы удерживайте пилу обеими руками. Используйте крепкий хват. Пальцы должны обхватывать рукоятки пилы.
- Следите, чтобы все защитные приспособления были установлены на пиле. Убедитесь в правильности их работы.
- Запрещается сильно наклоняться или пилить на уровне выше плеч.
- Постоянно сохраняйте надежную опору и равновесие.
- Стойте немного влево от пилы. Это позволит телу не находиться на одной линии с

цепью.

- Никогда не дотрагивайтесь чего-нибудь кончиком направляющей шины, когда цепь движется.
- Никогда не пытайтесь разрезать два бревна одновременно. Только одно бревно за раз.
- Не пытайтесь погрузить кончик направляющей шины в дерево или вдавить его в разрез (погружение в дерево с помощью кончика направляющей шины).
- Следите за смещением дерева или другими силами, которые могут привести к зажиманию цепи.
- Соблюдайте особую осторожность при повторном вхождении в предыдущий рез.
- Никогда не используйте тупую или ослабленную цепь. Держите цепь острой и правильно натянутой.

Правила безопасного использования пилы

1. Используйте цепную пилу только с надежной опорой.
2. Держите цепную пилу с правой стороны от туловища (см. Рис. I).
3. Цепь (8) должна работать на полной скорости до контакта с деревом.

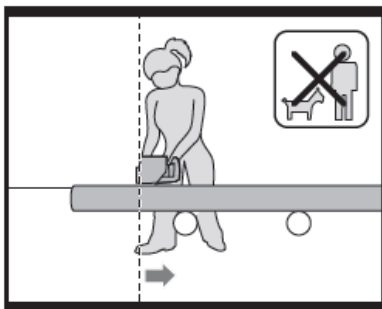

I

4. Используйте упоры цепной пилы (12), чтобы закрепить пилу на дереве до начала резки.
5. Используйте упоры цепной пилы как точку рычага во время резки. (См. Рис. J)

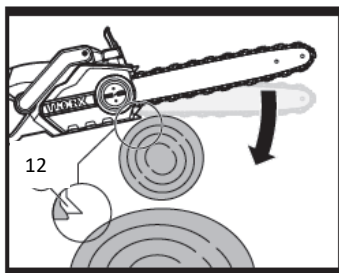

J

6. Не управляйте пилой с полностью выпрямленными руками, не пытайтесь пилить участки, до которых трудно дотянуться, не стойте на лестнице во время

распиливания. (См. Рис. К).

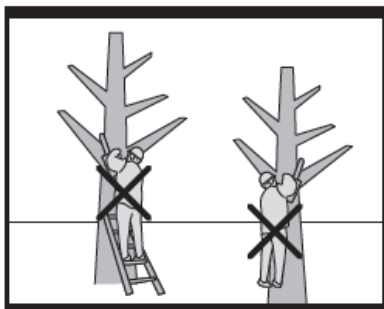

К

4. Резка древесины под натяжением (см. Рис. L)

⚠ ПРЕДОСТЕРЕЖЕНИЕ: При разрезании ветки, которая находится под натяжением, будьте исключительно осторожны. Опасайтесь отпружинивания. Когда растяжение пропадает, ветка может отскочить назад и ударить оператора, нанеся серьезную травму или стать причиной смерти.

При распилке бревен с обоих концов сделайте вырез сверху (Y) примерно на 1/3 диаметра бревна (над козлами), затем закончите разрез (Z) снизу, чтобы избежать контакта цепной пилы с землей. При распиле бревен, имеющих опору только с одной стороны, сделайте вырез снизу (Y) примерно на 1/3 диаметра бревна (под козлами) и завершите разрез сверху (Z), чтобы избежать порчи или заклинивания цепной пилы.

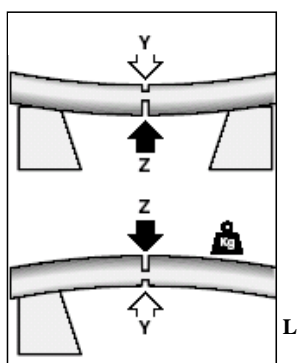

ТЕХНИЧЕСКОЕ ОБСЛУЖИВАНИЕ

Перед проведением любой работы на самом инструменте отключите провод от источника питания.

ПРИМЕЧАНИЕ: Чтобы обеспечить длительную и надежную службу, регулярно выполняйте следующее техническое обслуживание.

Регулярно проводите проверку на наличие явных дефектов, таких как ослабленная, смещенная или поврежденная цепь и направляющая шина, ослабленные крепления, а также изношенные и поврежденные компоненты.

Убедитесь, что крышки и ограждения не повреждены и правильно установлены. Выполните необходимое техническое обслуживание или ремонт перед использованием цепной пилы.

Если цепная пила выйдет из строя, несмотря на все усилия, предпринятые при изготовлении и тестировании, ремонт должен выполняться уполномоченным агентом по обслуживанию клиентов.

Если необходима замена шнура питания, это должен сделать изготовитель или его агент, чтобы избежать угрозы безопасности.

Перед возвратом убедитесь, что все масло в масляном баке слито.

Обслуживание направляющей шины

Чтобы максимально увеличить срок службы шины, рекомендуется следующее обслуживание.

Рельсы шины, которые несут цепь, должны быть очищены перед хранением инструмента, либо в случае признаков загрязнения шины или цепи.

Рельсы должны очищаться каждый раз при снятии цепи.

Для очистки рельсов шины:

1. Снимите защитную крышку цепи, шину и цепь.
2. С помощью проволочной щетки, отвертки или аналогичного инструмента очистите остатки из нижнего паза шины. (См. Рис. М)
3. Убедитесь в тщательной очистке масляных каналов.

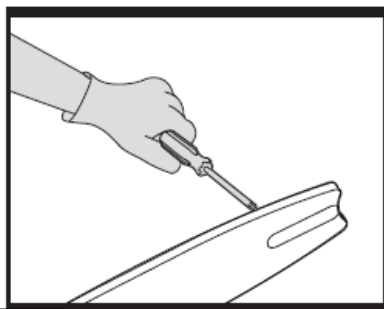

М

Условия, которые требуют технического обслуживания цепи и направляющей шины:

- Пила режет в одну сторону или под углом.

- Во время резки к пиле прикладывается избыточное усилие.
- Недостаточная подача масла к шине и цепи.

Проверяйте состояние направляющей шины при каждой заточке цепи. Изношенная направляющая шина будет повреждать цепь и затруднит резку.

После каждого использования, отключив вилку питания из розетки, вычистите все опилки из направляющей шины и отверстия звездочки.

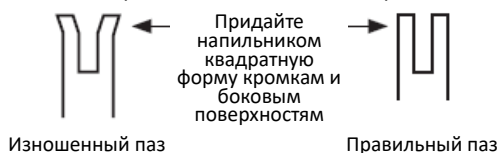

Заменяйте направляющую шину, когда паз изношен, направляющая шина изогнута или треснула, либо при появлении избыточного нагрева или прогара рельсов. Если необходима замена, используйте только направляющую шину, указанную для пилы в перечне запасных деталей, либо на наклейке, прикрепленной к цепной пиле.

Замена цепи и направляющей шины

Замените цепь, когда ножи слишком изношены для заточки или при разрыве цепи. Используйте для замены только рекомендуемую цепь, указанную в этом руководстве. Лучше всего заменить звездочку в то же время, чтобы новая цепь могла нормально двигаться. Замена звездочки лучше всего выполнять у авторизованного сервисного агента.

ЗАТОЧКА ЦЕПИ

Сделайте профессиональную заточку цепи у уполномоченного агента по обслуживанию или заточите цепь самостоятельно с помощью набора для заточки. Следуйте инструкциям по заточке, прилагаемым к комплекту для заточки.

Смазка звездочки цепи

ПРЕДОСТЕРЕЖЕНИЕ:



Надевайте прочные перчатки при выполнении любого технического обслуживания или ухода за этим инструментом.

Всегда отсоединяйте инструмент от источника питания перед выполнением любого технического обслуживания или ухода.

ПРИМЕЧАНИЕ:

При смазывании звездочки направляющей шины нет необходимости снимать цепь.

1. Очистите направляющую шину и звездочку.
2. Используя смазочный пистолет, вставьте наконечник пистолета в отверстие для смазки и добавляйте смазку, пока она не появится на внешнем крае кончика звездочки. (См. Рис. N)
3. Чтобы повернуть звездочку, высвободите тормоз цепи и тяните цепь рукой до тех пор, пока несмазанная сторона звездочки не окажется напротив отверстия для смазки. Повторите процедуру смазки.



N

ОЧИСТКА / ХРАНЕНИЕ

Очистите литой пластиковый корпус цепной пилы мягкой щеткой и чистой тканью. Не используйте воду, растворители или полироли. Удалите весь мусор, особенно из вентиляционных отверстий двигателя.

Снимите и почистите крышку, цепь и стержень цепи через 1 - 3 часа использования. Очистите область под крышкой, ведущей звездочкой и цепью в сборе с помощью мягкой щетки. Очистите выпуск масла чистой тканью.

Если цепная пила должна храниться в течение длительного периода времени, очистите цепь и стержень цепи.

Храните цепь в безопасном, сухом, недоступном для детей месте.

Не кладите другие предметы на цепную пилу.

Чтобы предотвратить утечку, убедитесь, что машина находится в горизонтальном положении (крышка маслосливной горловины (4) находится сверху).

При хранении машины в оригинальной упаковке масляный бак должен быть полностью опорожнен.

ТАБЛИЦА ВЫЯВЛЕНИЯ И УСТРАНЕНИЯ НЕИСПРАВНОСТЕЙ

В следующей таблице указаны проверки и действия, которые вы можете выполнить, если ваш инструмент работает неправильно. Если выполненные действия не помогают идентифицировать / устранить проблему, обратитесь к вашему сервисному агенту.

ПРЕДОСТЕРЕЖЕНИЕ: Прежде, чем начинать поиск причин неисправности, отключите шнур от источника питания.

Проблема	Возможная причина	Возможное решение
Цепная пила не работает.	Отсутствует питание. Повреждение розетки. Повреждение удлинителя. Предохранитель неисправен.	Проверьте наличие питания. Воспользуйтесь другой розеткой. Проверьте шнур, замените. Обратитесь к агенту по обслуживанию.

Цепная пила работает прерывисто.	Повреждение шнура. Ослабло соединение. Внутренний дефект проводки. Переключатель Вкл. / Выкл. неисправен.	Проверьте шнур, замените. Проверьте правильность подключения вилки и розетки. Обратитесь к агенту по обслуживанию. Обратитесь к агенту по обслуживанию.
Сухая цепь.	Нет масла в баке. Вентиляция в крышке масляной горловины забита. Масляный проход засорился.	Заправьте масло. Очистите колпачок. Очистите место прохода масла.
Направляющая шина / цепь перегрета.	Нет масла в баке. Вентиляция в крышке масляной горловины забита. Масляный проход засорился. Цепь перетянута. Тупая цепь.	Заправьте масло. Очистите колпачок. Очистите место прохода масла. Повторно выполните процедуру натяжения цепи. Заточите цепь или замените ее.
Пила рвет, вибрирует, неправильно работает.	Цепь не натянута. Тупая цепь. Цепь изношена. Зубья цепи направлены в неправильную сторону.	Повторно выполните процедуру натяжения цепи. Заточите цепь или замените ее. Замените цепь. Соберите цепь в правильном направлении.

Никогда не используйте инструменты с неисправными выключателями.
При всех иных типах технических повреждений свяжитесь со службой поддержки или местным сервисным центром.

По вопросам приобретения обращайтесь:

г. Санкт-Петербург, п. Вартемяги, массив Производственный, участок 12
www.avtoprom.net
+7 (812) 322-53-53
avtopromar@mail.ru

Positec Technology (China) Co., Ltd.
18, Dongwang Road, Suzhou Industrial Park, Jiangsu 215123, P.R.China